

RB 3D

We multiply your capacity



6A
10

L' ASSISTANT DE MEULAGE

www.rb3d.com



6A
10

LA FORCE SANS LES VIBRATIONS

Le cobot 6A10 permet de couper, araser, ébavurer les pièces métalliques avec la plupart des outils de meulage manuel connus. Comme il est entièrement motorisé, le 6A10 vous aide à meuler sans effort et surtout sans vibrations.

Les mouvements se font en guidant les 2 poignées. Le déplacement du cobot 6A10 est rapide et précis.

Au travail, votre force est amplifiée ce qui permet de meuler longtemps sans se fatiguer. Les vibrations sont amorties pour vous assurer de rester en dessous des seuils recommandés.

Ainsi, l'utilisateur du cobot 6A10 va profiter du confort de l'amortissement des vibrations et de l'assistance à l'effort pour meuler toute la journée sans pénibilité.

FONCTIONNEMENT

Les 2 poignées de commande du cobot 6A10 sont équipées de détecteurs de présence main à capteur infra rouge sécurisé. La mise en fonctionnement de l'outil se fait sur le principe de la bi-commande. Ainsi, l'opérateur ne prend aucun risque.

L'outil est fixé de manière ferme sur le cobot ce qui sécurise contre tout risque de chute ou de perte de l'outil pendant les phases de travail.

Tous les mouvements du cobot 6A10 sont contrôlés par un PC de sécurité qui garantit une mise en arrêt immédiate de la machine en cas d'urgence, brevet RB3D.

Le cobot 6A10 est conforme à la directive 2006/42/CE et peut s'implanter sur un support fixe ou mobile.

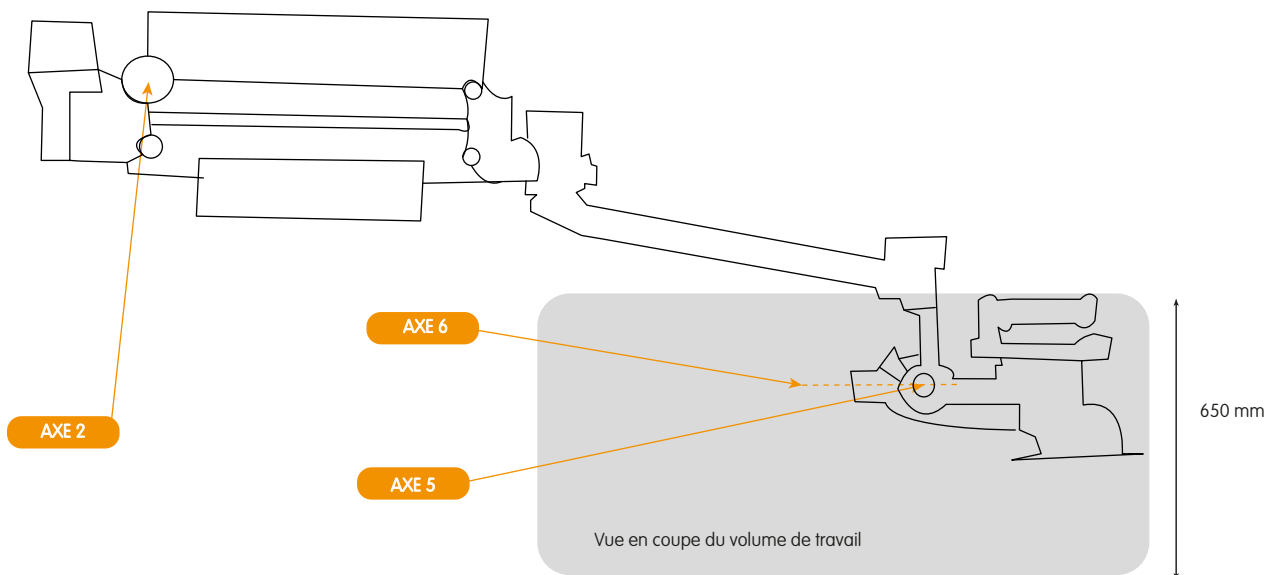
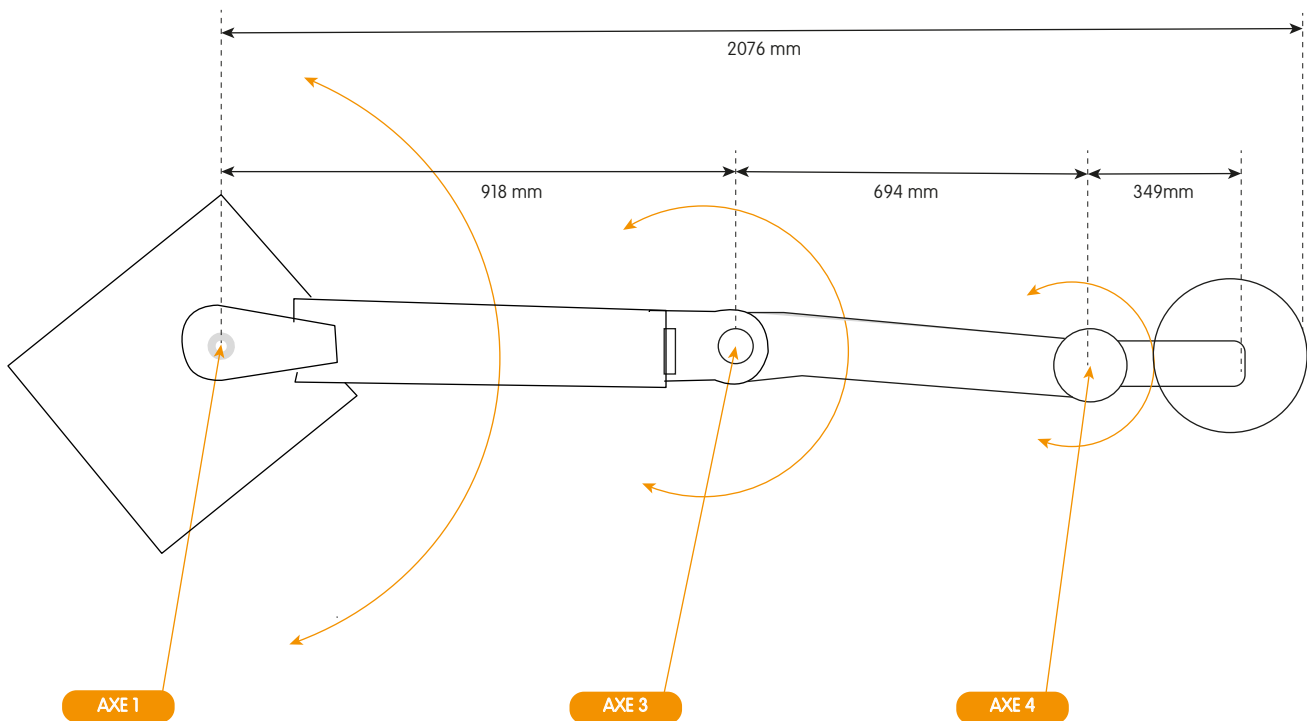

AVANTAGES

- Amortissement des vibrations
- Equilibrage dynamique du poids de l'outil
- Amplification de la force de l'utilisateur (Réglable)
- Possibilité d'assistance au guidage
- Maintien ferme et sûr de l'outil
- Compatible avec tous les types de meuleuse (droite ou angle) du marché, de poids inférieur à 10kg.
- Compatible avec toutes les énergies (pneumatique, Haute Fréquence, électrique) de meulage.

DONNEES TECHNIQUES

Masse du bras seul: 50 Kg
 Poids d'outils maximum: 10 Kg
 Effort maximum: appui vertical de 250 N
 Vitesse maximum: 1m/s
 Puissance électrique maximum: 2,5 kW
 Alimentation: 230V/50 Hz 16A
 Accès pour PC externe via port RJ45

Axe	Angles	Orientation de l'axe
1	+/- 80°	Vertical
2	+/- 30°	Horizontal
3	+/- 145°	Horizontal
4	+/- 140°	Vertical
5	+/- 100°	Horizontal
6	+/- 110°	Horizontal

FONCTIONS CARACTERISTIQUES



Armoire de commande du cobot et de l'énergie outil



Adaptateur meuleuse avec amortisseur de vibration



2 poignées perpendiculaires avec présence main IR

EXEMPLES DE FIXATION



Implanté sur chariot mobile motorisé ou non



Sur pied lesté ou fixé au sol



Sur manipulateur aérien



RB3D
We multiply your capacity

41 avenue de Paris 89470 Monetau (F)
T. +33 (0)3 86 46 92 58 F. +33 (0)3 86 46 00 24
www.rb3d.com

RB3D innovation et assistance aux efforts

Notre savoir-faire nous permet de développer des solutions cobotiques innovantes adaptées aux applications de manipulations, dans un grand nombre de secteurs industriels. Nos cobots et bientôt nos exosquelettes ont pour objectif de vous apporter puissance et endurance pour augmenter votre efficacité et effectuer vos tâches manuelles pénibles sans risque de TMS.

ÉTUDE ERGONOMIQUE, DÉVELOPPEMENT DE SOLUTIONS, CONCEPTION, FABRICATION, INSTALLATION